

CVO VIVA West-Vlaanderen

Pathoekeweg 34/8, 8000 Brugge , Tel/Fax 050/33 19 60

cvo.viva.west-vlaanderen@skynet.be

www.cvoviva-wvl.be

Centrumreglement

2011-2012

Inleiding

Beste cursist,

Hartelijk welkom in onze instelling en dank voor het vertrouwen dat u ons geeft door uw inschrijving.

Wij hopen dat de door u gekozen lessenreeks volledige voldoening zal geven en in een aangename sfeer mag verlopen. Hierbij enkele inlichtingen zodat u alvast onze instelling beter leert kennen en waarderen.

Onze school behoort tot het vrij gesubsidieerd onderwijs en werd in de jaren 60 door de SVV opgericht als Inrichtende Macht. Wij ressorteren onder het volwassenenonderwijs en bieden de opleidingen aan: Naaien, Retouchetechnieken, Patroontekenen, Breien, Koken en bakken, Creatief in de woning, Bloemschikken, Handwerken, Haken en breien, Juwelen maken.

Onze school staat onder controle van het Departement Onderwijs van de Vlaamse Gemeenschap en daarom moeten wij ons houden aan bepaalde reglementen die we u hierna willen verduidelijken.

Secretariaat

CVO VIVA West-Vlaanderen

Pathoekeweg 34/8

8000 Brugge

Tel / Fax : 050/33 19 60

e-mail : cvo.viva.west-vlaanderen@skynet.be

website : www.cvoviva-wvl.be

Op het secretariaat kan u terecht voor alle inlichtingen, inschrijvingen en administratieve formaliteiten.

Openingsuren : van maandag tot vrijdag van 9.00 tot 12.30 en van 13.00 tot 16.30 uur.

Toelatingsvoorwaarden

Om als erkend cursist beschouwd te worden moet men aan bepaalde voorwaarden voldoen :

- Voldaan hebben aan de voltijdse leerplicht; d.w.z. 15 jaar zijn en de 1^e graad Secundair Onderwijs beëindigd hebben. Zoniet minimum 16 jaar zijn, er is geen max. leeftijd voorzien.
- Ingeschreven zijn **vóór het registratiemoment** (=1/3 van de duur van de module)
- Het inschrijvingsgeld betaald hebben of hiervan rechtmatig vrijgesteld zijn.
- Indien je niet inschrijft voor een basismodule :
 - o geslaagd zijn voor een voorafgaande module.
 - o een toelatingsproef afgelegd hebben.
 - o attest/diploma/deelcertificaat dat de nodige kennis bewijst, uitgegeven door een ándere onderwijsinstelling, kunnen voorleggen.
- Zich akkoord verklaren met het centrumreglement.

Start Modules

Start vanaf 1 september :

Opleidingen

Mode: zelfmaakmode, retouchetechnieken, patroontekenen, breien

Creatief: handwerken, juwelen initiatie, haken & breien, creatief in de woning, bloemschikken

Culinair: basiskoken, verfijnde menu's, feestelijke menu's, Zuiders en wereldkeuken, vegetarisch koken, gezond en snel koken, bakken

Start vanaf 10 november:

Opleidingen

Creatief: juwelen realisaties,

Start vanaf 30 januari :

Opleidingen

Koken: eenvoudige dagmenu's, verfijnde menu's, zuiders en wereldkeuken, vegetarisch koken, gezond en snel koken, bakken.

Het vrijstellingsattest dient voor elk inschrijvingsmoment vernieuwd te worden.

Lesplaatsen

Bavikhove	SCC Torengalm, Kervijnstraat 1
Blankenberge	BLOSO, Koning Boudewijnlaan 15 bis
Brugge	CVO VIVA West-Vlaanderen, Pathoekeweg 34 De Varens, Jeruzalemstraat 34
Diksmuide	KTA, Kaaskerkestraat 22
Harelbeke	CC het spoor, Eilandstraat 6
Hulste	Gemeentelijke basisschool, Tieltsestraat 31
Kortrijk	CVO VIVA West-Vlaanderen, Slachthuisstraat 3-5
Lauwe	Hoeve Delaere, Schonekeer 126
Oostende	CVO VIVA West-Vlaanderen, Hennepstraat 2A Bond Moyson, Prinses Stefanieplein 19
Torhout	Bond Moyson, Lichterveldestraat 39
Waregem	Middenschool Groenhove, Jozef Duthoestraat 34
Wervik	Middenschool, Hellestraat 15,
Wevelgem	CC Guldenberg, Acaciastraat Porseleinhallen, Cultuurpad 1 Veldstraat 17
Zonnebeke	OC 't Zonnerad, Tresoriersstraat 5

Inschrijvingen en inschrijvingsgelden

Waar kan u inschrijven ?

U kan zich inschrijven op het secretariaat tijdens de kantooruren of online op www.cvoviva-wvl.be.

Inschrijvingsgeld

Het inschrijvingsgeld wordt berekend aan 1 € per lestijd.

De syllabus is inbegrepen in de prijs.

U kan betalen met een overschrijving, contant, met een vrijstellingsattest.

Met een **vrijstellingsattest** kan u genieten van een volledige of gedeeltelijke vrijstelling - 0,25 € per lestijd. (zie volgende pagina)

Betaling met opleidingscheques voor zelfstandigen : de KMO-Portefeuille

- Vraag ze binnen de 14 dagen na start van de opleiding aan. Voorwaarden, info en aanvraagprocedure :
 - o via www.kmo-portefeuille.be
 - o de opleidingscheques kunnen worden aangevraagd vanaf een bedrag van minimum 100 euro en maximum 2500 euro.

Het totale inschrijvingsgeld bedraagt :

Module	Lestijden	Inschrijvingsgeld 1 €/lesuur	Attesten Verminderd Inschrijvingsgeld 0,25 €/lesuur
Mode			
Naaïen	120	120 €	30 €
Patroontekenen			
Retouches	60	60 €	15 €
Aanpastechnieken			
Hersteltechnieken			
Breien	160	160 €	40 €
Creatief			
Creatief i/d woning	160	160 €	40 €
Handwerken Haken en breien			
Bloemschikken			
Juwelen initiatie	40	40 €	10 €
Juwelen realisaties	80	80 €	20 €
Culinair			
Koken en Bakken	80	80 €	20 €
Gezond en snel	40	40 €	10 €
Vegetarisch			

DE INSCHRIJVING IS PAS GELDIG NA BETALING VAN HET INSCHRIJVINGSGELD !

Grondstoffen koken

Bij contante betaling (vb ophaling per maand) wordt een betalingsbewijs uitgeschreven.

Bakken	6,5€/week
Basiskoken	7,5 €/week
Uitheems koken	8 €/week
Gezond en snel	8 €/week
Vegetarisch	8 €/week
Verfijnd koken	8,5 €/week
Feestelijk koken	8,5 €/week

Wijn is niet inbegrepen bij de kostprijs van de ingrediënten

Wijzigingen in het uurrooster kunnen zich voordoen.

De terugbetaling van het inschrijvingsgeld wordt enkel toegelaten als de module op een andere dag/uur wordt geprogrammeerd dan waarvoor ingeschreven.

Welke attesten geven recht op een vrijstelling ?

Het vrijstellingsattest, **niet ouder dan 14 dagen of binnen de 14 dagen na inschrijving binnengebracht**, dat een volledige of gedeeltelijke vrijstelling tot betaling van het inschrijvingsgeld geeft, wordt bij aanvang van de module aan de leerkracht afgegeven.

Het verminderd inschrijvingsgeld dient met een overschrijving of cash aan de leerkracht te worden betaald.

VOLLEDIGE VRIJSTELLING VAN HET INSCHRIJVINGSGELD VOOR HOUDERS VAN VOLGENDE ATTESTEN :

OCMW	Inkomen verwerven via : Maatschappelijke dienstverlening = geldelijke bijstand óf leefloon + TLV (Ten laste van)
Gedetineerden	Op het moment van hun inschrijving verblijven in een Belgische strafinrichting
Minderjarigen	die onderwijs volgen in het kader van samenwerking deeltijds BSO én CVO
Werkloosheid	Inkomen verwerven via : Wachttuitkering óf werkloosheidsuitkering voor een opleiding in het kader van een door de VDAB erkend traject naar werk.
Schoolverlaters,...	Niet werkende, verplicht ingeschreven werkzoekenden die nog geén wachttuitkering hebben verworven;
Asielzoekers	Die materiële hulp genieten Attest LOI, Rode Kruis, Fedasil

GEDEELTIJKE VRIJSTELLING VAN HET INSCHRIJVINGSGELD VOOR HOUDERS VAN VOLGENDE ATTESTEN

Aan 0,25 €/lestijd :

Werkloosheid	VDAB-attesten + TLV (-65 j) Ten vroegste 14 dagen vóór de inschrijvingsdatum en niet ouder dan 1 maand
Invaliditeit	Attest 66% (-65 j) + vermelding "arbeidsongeschiktheid" Attest waaruit het recht blijkt op integratie-tegemoetkoming aan gehandicapten Ingeschrevenen bij het Vlaams Agentschap voor personen met een handicap + TLV

Fiscaal ten laste van één van bovenstaande categorieën Verklaring op eer + attest echtgeno(o)t(e)

Cursisten basiseducatie	die gedurende twee opeenvolgende jaren opleiding gevolgd hebben in een Centrum voor Basiseducatie gedurende ten minste 120 lestijden en dit voorafgaand aan het jaar van inschrijving in een Centrum voor Volwassenenonderwijs
--------------------------------	--

Administratieve richtlijnen / Huisregels

Verzekeringen

De regelmatig ingeschreven cursisten zijn door de school verzekerd tegen alle lichamelijke letsels die hen zouden overkomen tijdens de lessen of op weg van en naar school. Tevens dekt de verzekering de burgerlijke aansprakelijkheid op school.

In geval van een ongeval moet U binnen de 48 uren het secretariaat van de school verwittigen. Materiële schade is niet verzekerd.

Studentenkaart

Na betaling van het inschrijvingsgeld ontvangt u een studentenkaart die kan gebruikt worden voor het verkrijgen van kortingen in bepaalde winkels. De musea in Brugge zijn gratis op vertoon van de studentenkaart.

Schade, verlies en diefstal

Het CVO VIVA kan niet aansprakelijk gesteld worden voor schade, verlies of diefstal van eigendommen van de cursist.

Afwezigheden/Afschrijvingen

De lessen beginnen en eindigen op het opgegeven uur. U komt op tijd en verlaat de lessen niet voortijdig en dit in verband met de verzekering. Afwijkingen worden uitsluitend toegestaan in samenspraak met de leerkracht en worden via het document "Verklaring van laattijdig toekomen of vroegtijdig vertrek" (bij de leerkracht te bekomen) aan het secretariaat medegedeeld.

Indien u om welke reden dan ook de lessen tijdelijk niet meer kunt volgen of definitief stopt, vragen wij u vriendelijk dit op het secretariaat of aan de leerkracht te willen mededelen.

Bij afwezigheid van de leerkracht probeert het secretariaat of de leerkracht u hiervan op de hoogte te brengen telefonisch (boodschap op het antwoordapparaat), per brief of e-mail.

Lessen die niet doorgaan wegens ziekte van de leerkracht worden in principe niet ingehaald.

Evaluatie

Het evaluatiereglement ligt ter inzage in de klas en kan bij de leerkracht of op het secretariaat bekomen worden.

Toelatingsproef

De toelatingsproef gaat na of u over de kennis en vaardigheden beschikt die vereist zijn om de module in kwestie aan te vangen. De toelatingsproef wordt uiterlijk 1 maand na de inschrijving van de cursist georganiseerd.

De toelatingsproef bestaat uit een praktisch en een theoretisch gedeelte.

Permanente evaluatie

Daar onze opleidingen vooral uit praktische vakken bestaan wordt er geopteerd voor permanente evaluatie.

U wordt constant geëvalueerd tijdens de lessen op basiscompetenties én op sleutelvaardigheden aan de hand van praktische oefeningen en toepassingen.

De evaluatie gebeurt door observatie en vooraf aangekondigde evaluatiemomenten.

De beoordelingscriteria worden afgeleid uit de doelstellingen en leerinhouden van de leerplannen.

De evaluatie kan u helpen bij het reflecteren over uw eigen leerproces en bij de keuze van uw verdere leertraject.

Deze resultaten worden bijgehouden op een evaluatiefiche.

Na het volgen van een module ontvangt u een deelcertificaat binnen de maand na beëindiging van de module.

Een certificaat bekrachtigt een opleiding.

Ongewenst gedrag

Cursisten die de lessen storen of ongewenst gedrag vertonen (o.a. toestand van dronkenschap, racisme, gebrek aan persoonlijke hygiëne,...) kunnen de toegang tot de lessen geweigerd worden. De reeds betaalde kosten worden niet terugbetaald.

Rookverbod

In het kader van het K.B. van 31/03/1987 houdende een aantal bepalingen inzake het "rookverbod in de openbare gebouwen" en toepasselijk vanaf 1 september 1987 is het de personen die dit wensen, enkel en alleen toegestaan te roken in de speciaal daarvoor aangeduide ruimte.

Niettemin is er in onze instelling een algemeen rookverbod in verband met de verzekering in de gebouwen waar we te gast zijn.

Pauze/dranken

Tijdens onze cursus is geen pauze voorzien. Toch kan de leerkracht het initiatief nemen om koffie/en niet alcoholische dranken te voorzien mits dit het normaal verloop van de les niet stoort. In de opleiding koken wordt het degusteren van wijn beperkt toegelaten.

Parkeren

Het parkeren van een voertuig (auto-moto-brommer-fiets) op het domein waar de cursus doorgaat evenals het meebrengen van persoonlijk gerief gebeurt volledig op eigen verantwoordelijkheid. De modaliteiten en richtlijnen van de parkeermogelijkheden van de verschillende lesplaatsen moeten strikt gevolgd worden en zal u bij het begin van de cursus door de leerkracht medegedeeld worden.

Telefoneren

In elk klaslokaal staat een GSM ter beschikking. Deze mag slechts in noodsituaties en met toestemming van de leerkracht gebruikt worden. Het GSM nummer van uw lokaal wordt u medegedeeld.

Materiaal/Materieel

Veel materiaal en materieel wordt door de instelling ter beschikking gesteld. Wij vragen u dan ook vriendelijk :

- Niets mee te nemen naar huis
- Tekorten en defecten onmiddellijk aan de leerkracht te melden zodat tijdig tot herstel of vervanging kan worden overgegaan.

Orde/Netheid

Daar wij in de meeste klaslokalen slechts te gast zijn en het gerief meestal moet worden opgeborgen na elke les vragen wij u vriendelijk daarbij behulpzaam te zijn. Elke leerkracht heeft daarvoor een eigen systeem dat bij het begin van de cursus zal worden medegedeeld.

EHBO

Een EHBO-set is beschikbaar in elk klaslokaal

Behandeling van klachten

Ontevredenheden kunnen aan de leerkracht of het secretariaatsteam voorgelegd worden die voor mogelijke oplossingen zorgen. Wanneer hier een oplossing wordt gevonden die aanvaardbaar is voor de cursist en voor het centrum, kan er een aanpassing gebeuren.

Bij onopgeloste klachten dient de hiërarchische weg gevolgd te worden. Dit betekent dat de klacht eerst wordt voorgelegd aan de directie. Alleen schriftelijke (ev. door een telefoon voorafgegaan), met vermelding van naam en adres, worden behandeld.

Ten laatste binnen de 14 dagen zal de directeur er gevolg aan geven;

registratie van de klacht in een klachtendossier

gegrondheid en onderzoek van de klacht

overleg met cursist en betrokken medewerkers,

oplossing van de klacht en schriftelijke mededeling aan de cursist

uitvoering van de oplossing

Klachtenbehandeling in verband met de evaluatie wordt in het evaluatiereglement opgenomen.

Vanaf 1 september 2009 kunnen cursisten terecht bij de ombudsdienst van :

consortium 13 WEBROS (regio Brugge – Oostende – Westhoek) <http://www.webros.be/>

consortium XII COMENES (regio zuid en midden West-Vlaanderen) <http://www.consortium12.be/>

Wijzigingen

Bovenstaande inlichtingen en afspraken kunnen gewijzigd worden door praktische noodwendigheden of door nieuwe richtlijnen van het Departement Onderwijs. Uw leerkracht zal u zonodig zo vlug mogelijk hiervan op de hoogte brengen.

Veiligheid

Onderrichtingen in geval van brand

Waarneming/Alarm

- glas van de brandmelder waar aanwezig breken
- zo vlug mogelijk secretariaat en/of verantwoordelijke verwittigen.

Evacuatie

- laat alle gerief liggen en verlaat snel en in groep het lokaal
 - sluit alle vensters en deuren
 - volg de verplichte vluchtroute
 - verzamel per klas op de aangeduide plaats
 - de leerkracht doet een naamafroeping per klas of telt de cursisten
 - de leerkracht vraagt de cursisten of ze niemand missen en als ieder cursist die naast hen zat aanwezig is.
- Bij de start van elke cursus zal samen met de leerkracht en de veiligheidsadviseur de evacuatie ingeoeffend worden.

Interventie

- zelf blussen gebeurt alleen bij kleine brandjes
- gebruik het dichtstbijzijnde branddeken, blusapparaat of haspel
- richt steeds op de haard van de vlammen
- neem geen risico
- evacuatie heeft altijd voorrang

Noodsituaties

Bij noodsituaties (brand, ernstige defecten, ziekte of ongeval, diefstal, inbraak) wendt men zich in de volgende volgorde:

- het secretariaat 050/33 19 60
- de preventie- en veiligheidsadviseur Kathleen Pot 0498/41.31.81
- de verantwoordelijke van het lokaal

Alle telefoon en/of GSM nummers hangen uit in het klaslokaal.

Ieder klaslokaal beschikt over een eigen GSM

Namens het schoolteam
Dorine Degrande, Directeur

Koken

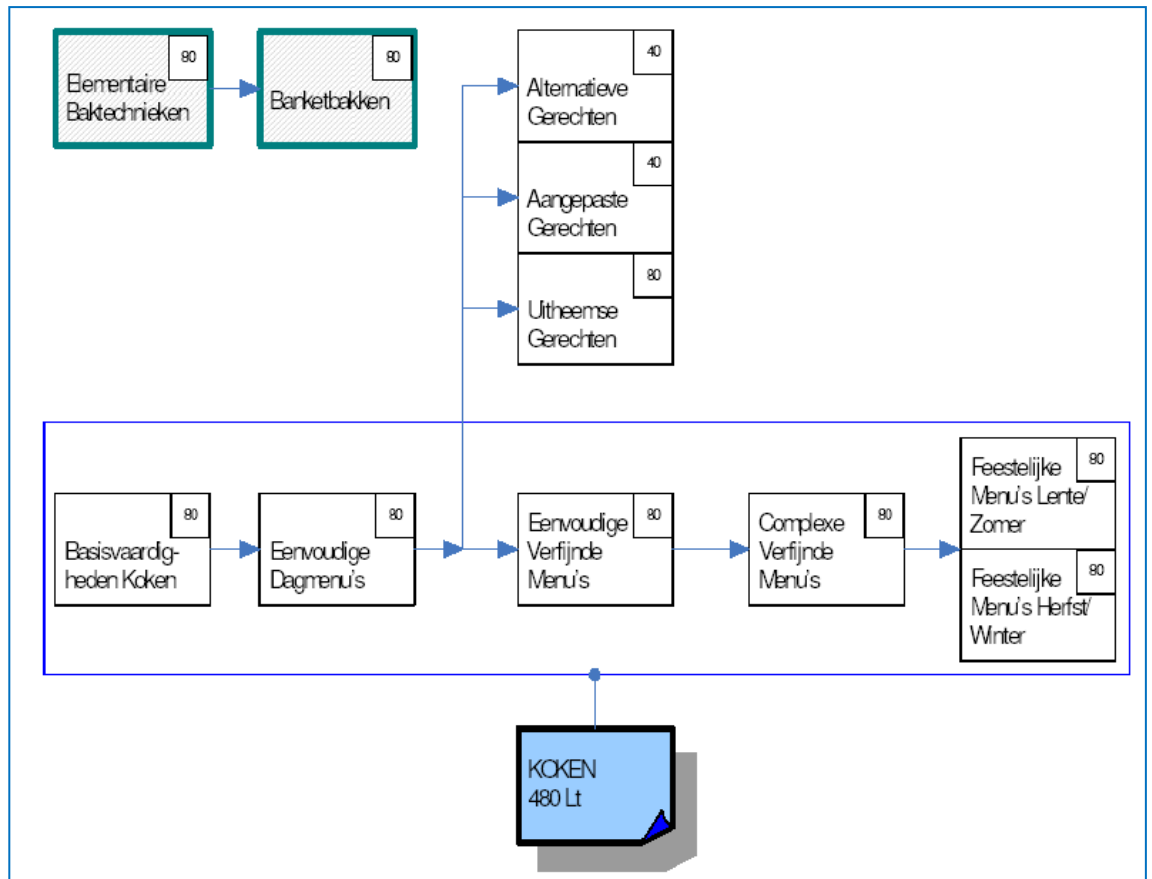

Naaien

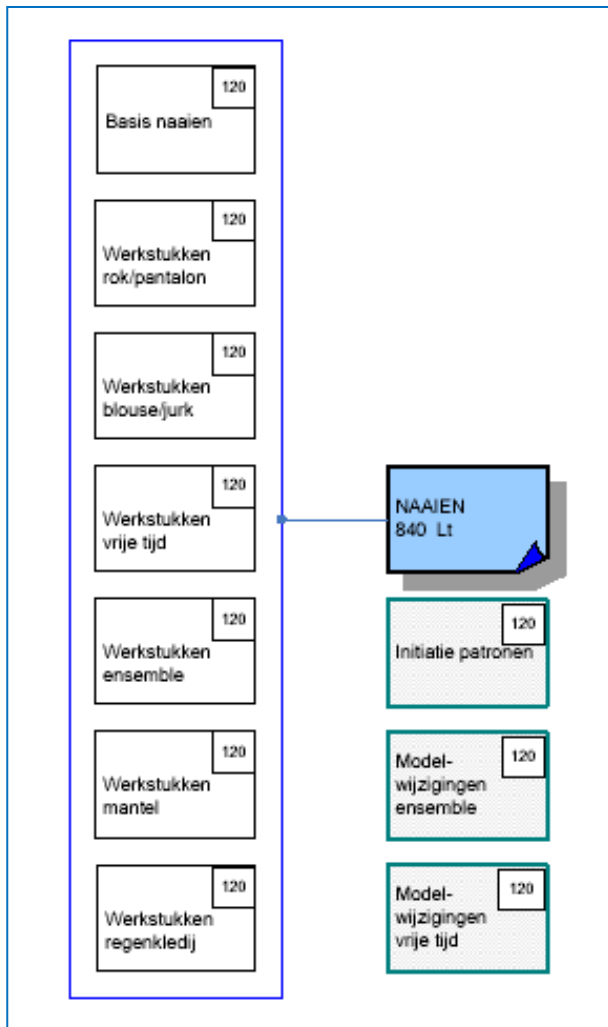

Inrichten van de woning

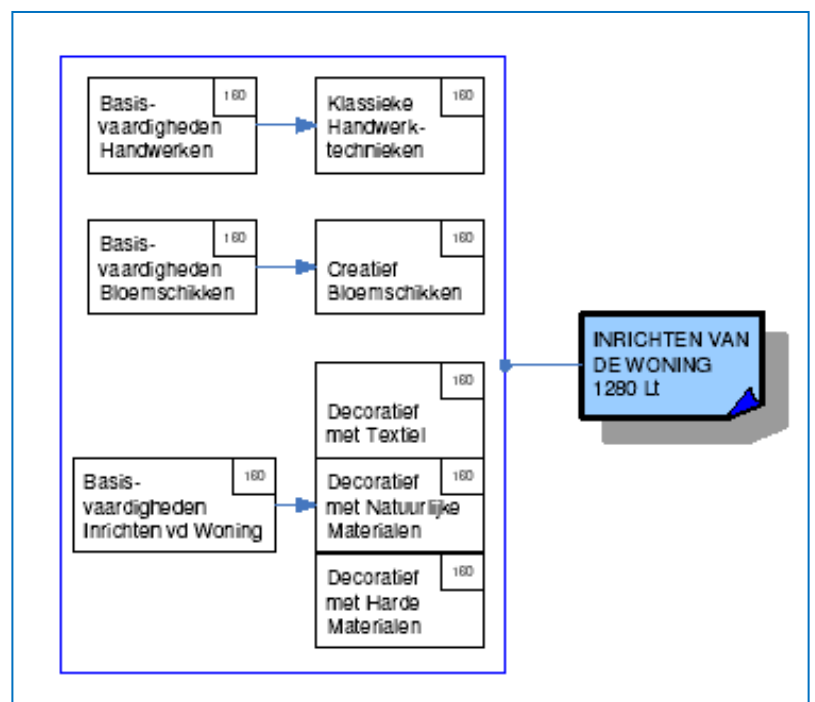

Realisaties Dameskleding

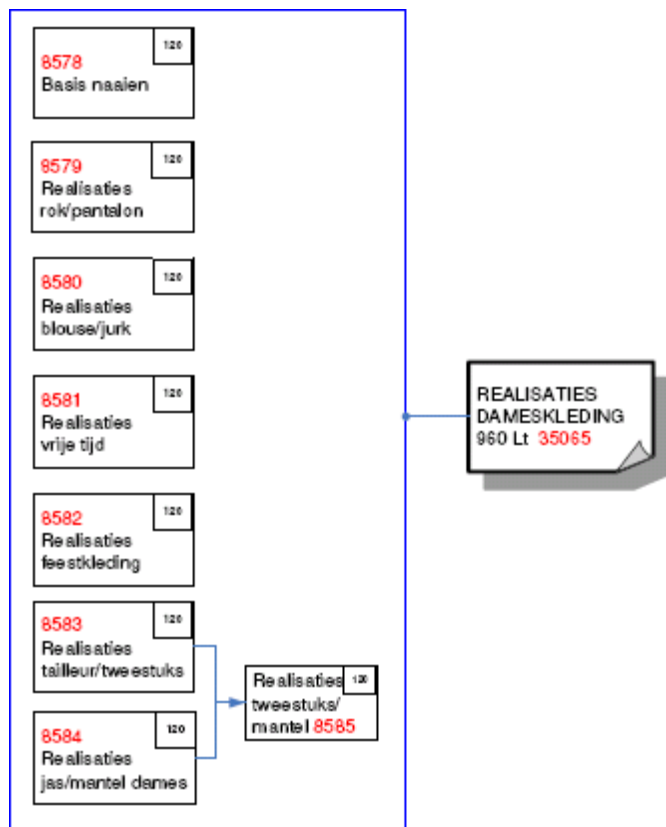

Retouches

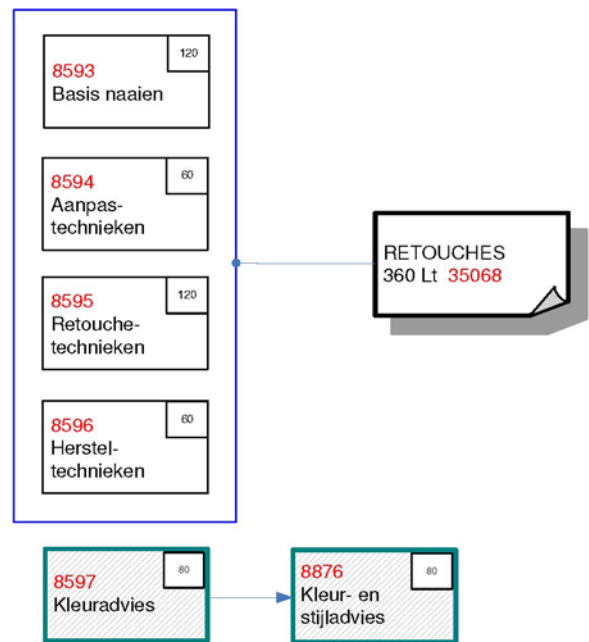

Accessoires

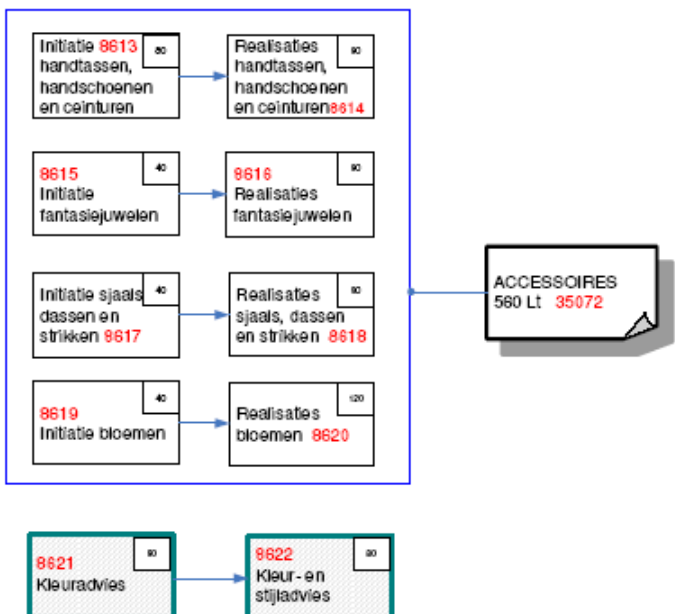

Breien

